

Accessori standard / Standard accessories



Accessori optional/ Optional accessories



Dati tecnici / Technical data

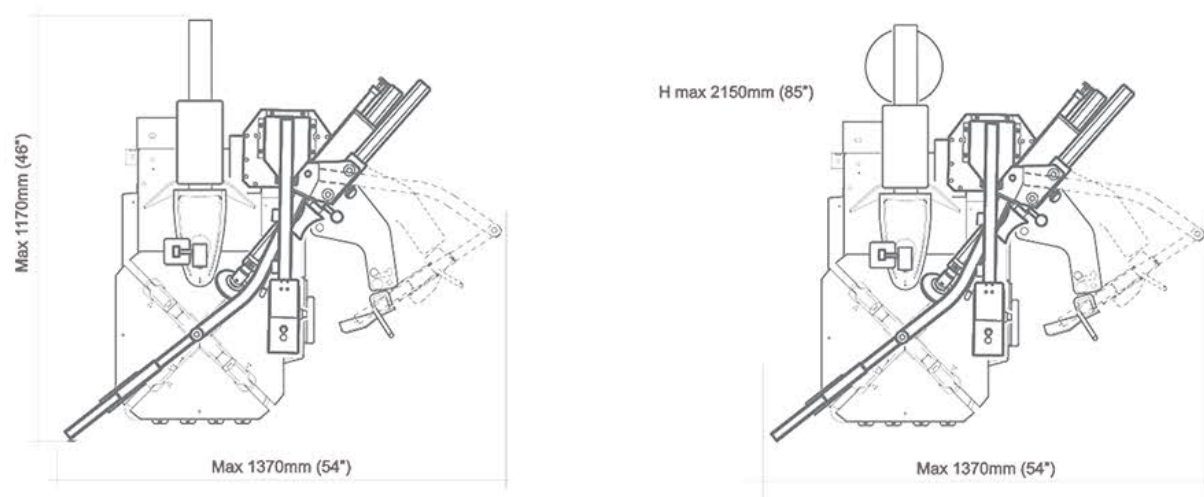

CAPACITÀ DI SERRAGGIO	CLAMPING CAPACITY	10"-26"
SERRAGGIO ESTERNO	EXTERNAL CLAMPING	10"-24"
SERRAGGIO INTERNO	INTERNAL CLAMPING	13"-26"
DIAMETRO MASSIMO RUOTA	MAX WHEEL DIAMETER	1060 mm (42")
LARGHEZZA MASSIMA RUOTA	MAX WHEEL WIDTH	370 mm (14,5")
FORZA STALLONATORE	BEAD BREAKER FORCE	2900 Kgf (6395 lbf)
VELOCITÀ DI ROTAZIONE	TURNTABLE SPEED	8-15 rpm (8 rpm 1sp)
LIVELLO DI RUMOSITÀ	NOISE LEVEL	< 70 ± 3 dB(A)
PRESSIONE DI ESERCIZIO	WORKING PRESSURE	8-10 Bar (116-145 psi)
MOTORE EL. TRIFASE	3-PHASE EL. MOTOR	0,8-1,1 kW (1,1-1,5 Hp)
MOTORE EL. MONOFASE	1-PHASE EL. MOTOR	0,75 kW (1,0 Hp)
PESO NETTO	NET WEIGHT	380 Kg (840 lbs)
PESO NETTO - VERSIONE T.I.	NET WEIGHT - T.I. VERSION	395 Kg (870 lbs)

SMONTAGOMME "LEVER-LESS" DI
CONCEPITO PER UTILIZZI
SUPER-INTENSIVI



IN GRADO DI OPERARE SU RUOTE DA 10" A 26"

Smontagomme automatico «Lever-Less» di nuova concezione, concepito per utilizzi professionali e super-intensivi e adatto per il montaggio e lo smontaggio di ruote di autovetture e furgoni con cerchi da 10" a 26". La nuova gamma unisce all'affidabile ed economicamente conveniente sistema di bloccaggio a piatto, il palo verticale extra-rigido dotato di utensile brevettato «Lever-Less». L* ASP 55 è fornita di serie con il nuovo dispositivo brevettato automatico TPH, che assiste l'operatore durante montaggio e smontaggio di pneumatici particolarmente difficili e ribassati come le «Run-Flat». L'adozione di questo braccio ausiliario, congiuntamente agli accessori opzionali UMA e US TPH, permette anche di operare efficacemente su tutte le più difficili ruote moto. Standard in versione 2 speed (solo per i modelli trifase), sono disponibili anche le versioni con il dispositivo di gonfiaggio per pneumatici tubeless (versione t.i.) ed in configurazione con il motoinverter (versione MI).

Automatic «Lever-Less» tyre changer, new in its innovative and unique concept, specifically designed for industry professionals and suitable to handle oversized and heavy car and van wheels having rim from 10" to 26". The new product range, adds to the traditional, reliable and economically convenient turntable clamping system, an extra-rigid vertical post equipped with the Teco patented automatic «Lever-Less» mounting head. ASP 55 is standard supplied with the new and patented automatic device TPH, which assists the operator to easily mount and demount particularly tough or low profile tyres such as «Run-Flat». The adoption of this device, coupled with the optional accessories UMA and US TPH, makes this machine ideal to handle also the largest custom bike and Harley wheels. Standard supplied in 2 speed version with 2-speed turntable (only for 3-phase models), ASP 55 is also available with the tubeless inflating device (t.i. version) and in configuration with the motoinverter (MI version)



DISPOSITIVO AUSILIARIO AUTOMATICO TPH: Attrezzatura pneumatica ausiliaria TPH che assiste l'operatore durante il montaggio e lo smontaggio di ruote ribassate o particolarmente difficili come le «Run-Flat». Dotato di utensile alza-tallone brevettato a posizionamento automatico che permette all'utensile «Lever-Less» di operare su qualsiasi pneumatico presente sui mercati internazionali.

AUTOMATIC AUXILIARY DEVICE TPH: Standard supplied patented automatic help arm, which assists the operator to easily mount and demount particularly tough or low profile tyres such as «Run-Flat». This new device is equipped with a patented bead-lifter tool, performing an automatic positioning system, which allows the «Lever-Less» head to handle whatever tyre present on the international markets.



UTENSILE AUTOMATIZZATO «LEVER-LESS»

Utensile automatico brevettato completo di protezioni di plastica e gestito tramite apposito joystick di comando. Grazie ad una veloce e ripetitiva procedura di smontaggio ruota automatica, si annulla ogni rischio di danneggiare cerchione o pneumatico.

AUTOMATIC «LEVER-LESS» MOUNTING HEAD
Patented automatic system equipped with plastic protections controlled by an on-purpose joystick. Thanks to an easy, quick and automatic demounting procedure, no effort is required from the operator side without any risk of rim scratches or tyre damages.



PIATTO AUTOCENTRANTE: L'autocentrante di nuova concezione con meccanismo studiato per garantire alte prestazioni nel tempo. Il piatto autocentrante, nonostante l'ampiezza di campo di lavoro (10"-26") è di dimensioni compatte ed è previsto di due posizioni di lavoro: la prima da 10" a 24", la seconda da 13" a 26".

SELF-CENTERING TURNTABLE: The ASP55 has a new-concept turntable with mechanism designed to assure high performance over time. In spite of the breadth of its working range (10"- 26"), the turntable is compact and has 2 working positions: the first from 10" to 24", the second from 13" to 26".



SISTEMA DI STALLONATURA: Braccio dotato di cilindro a doppio effetto ad alta efficienza ed equipaggiato con un meccanismo brevettato che permette di ottenere due diverse inclinazioni di lavoro tra paletta e ruota, migliorando così l'accuratezza dell'operazione di stallonatura. Anche l'appoggio ruota è regolabile in 2 posizioni di lavoro.

BEAD BREAKING SYSTEM: Bead breaker arm equipped with high efficiency double acting cylinder and with a Teco patented system which allows exactly the right position no matter the wheel diameter or width, thus improving the accuracy of bead breaking operations. Also the wheel support is adjustable in 2 different positions